

# フュエルタンクコンプリートマニュアル

## 1、はじめに

フュエルタンクコンプリートは、ポンプ本機のフュエルコネクタに付け替えることで20Lのフュエルタンクとして使用できます。

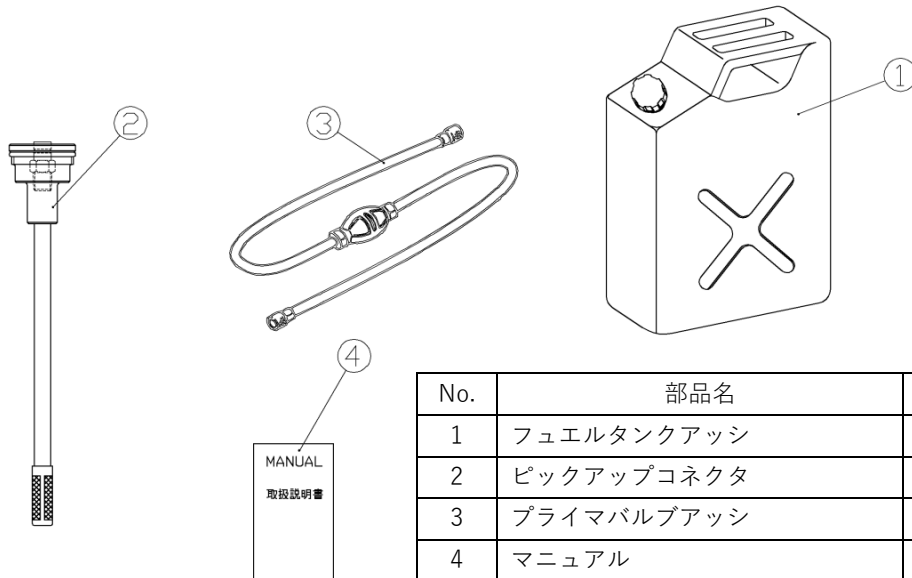

## ⚠ 危険

給油時は必ずエンジンを停止し、付近に火気がない事を確認してください。

## 2、使用方法

### 1. 準備

- 1) フュエルタンクアッシ①に無鉛ガソリンを満タン（最大20L）にします。
- 2) 運搬時は、給油口キャップとエアベントを確実に密閉し、給油口を上方に向けて運搬します。自動車で運搬する場合はフュエルタンクアッシ①を固定します。



### 2. 取り付け

- 1) フュエルタンクアッシ①のエアベントを開けます。



- 2) 給油口キャップと給油ノズルを外し、ピックアップコネクタ②を取り付けます。
- 3) プライマバルブアッシ③の赤タグ側のコネクタをピックアップコネクタ②に接続します。



#### コネクタの接続方法

外周をつまみながら引き上げ、コネクタ本体を差し込みます。

- 4) ポンプ本機冷却水ストレーナ下に取り付いている2wayコネクタ(写真○部)を外し、プライマバルブアッシ③のコネクタを接続します。

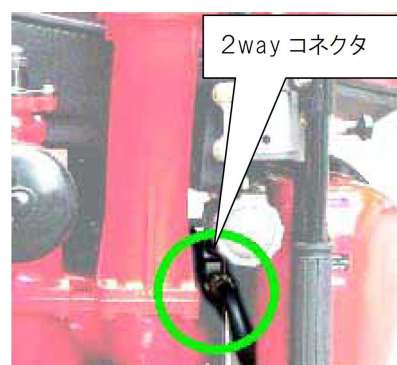

- 5) 堅くなるまでプライマバルブアッシ③のプライマバルブを握ります。
- 6) 通常の手順でポンプ本機の運転を行います。  
(ポンプ本機取扱説明書を参照)



### 3、注意事項

- 1) 自動車に積載し運搬するときは下記を必ず守ってください。
  - a. プライマバルブアッシ③とピックアップコネクタ②を取り外す。
  - b. 給油口に給油ノズルを差し込み、給油口キャップとエアベントを密閉する。
  - c. 給油口キャップを上方にし、車両に固定する。
- 2) 本フュエルタンクアッシ①の使用時はフュエルタンクの燃料容量が減ってもポンプ本機の燃料補給警告ランプは点灯しません。
- 3) 本フュエルタンクアッシ①を小型船舶では使用することが出来ません。  
小型船舶で使用する際は、別途 JCI 予備検査を取得したフュエルタンクが必要です。
- 4) 危険物取扱の規制により、セルフ式ガソリンスタンドにて自らフュエルタンクアッシ①に給油することは出来ません。

### 4、仕様

- 1) タンク容量 20L
- 2) プライマバルブアッシ長さ 2500 mm
- 3) 本体寸法 W347 × H465 × D176
- 4) 消防法適合品 (KHK 取得品)